



Portone sezionale da garage RenoMatic light

NOVITÀ: tutti e 3 i colori e le 3 finiture Decocolor allo stesso prezzo

HÖRMANN

La qualità del N° 1 in Europa che fa la differenza



Buona coibentazione termica

Il portone sezionale da garage RenoMatic light è coibentato a doppia parete. Tramite gli elementi spessi 42 mm scorre in maniera piacevolmente silenziosa. Gli elementi sono disponibili con mano di fondo a base di poliestere all'esterno **1**. Il lato interno degli elementi presenta una zincatura color argento con vernice protettiva **2**. Grazie alle molle a trazione con il sistema molla in molla brevettato o la molla a torsione con sicurezza rottura molle collaudata il manto è protetto contro la caduta. Grazie alla buona coibentazione termica i portoni sono la soluzione perfetta se il Vostro garage è collegato direttamente all'abitazione o se è presente un accesso diretto dal garage alla casa.

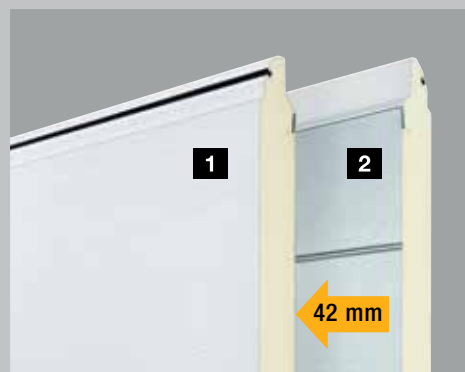

Protezione ottimale a lungo termine

Lo zoccolo inferiore, alto 4 cm, in materiale sintetico resistente alla screpolatura, protegge a lungo il portone dalle corrosioni e, a differenza delle soluzioni proposte da terzi, anche in caso di acqua stagnante permanente. Lo zoccolo inferiore racchiude completamente il telaio nell'area a rischio di ruggine, costituendo pertanto un'efficace protezione a lungo termine.

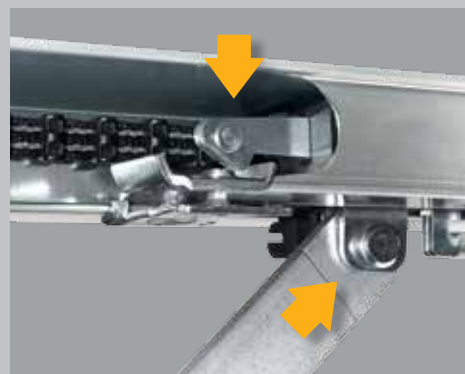

Maggiore protezione antieffrazione

Il sezionale da garage RenoMatic light è dotato di un bloccaggio portone automatico. Quando il portone da garage è chiuso, il dispositivo antisollevamento si inserisce automaticamente nel riscontro posizionato sulla guida così viene subito bloccato e protetto da eventuali tentativi di effrazione dall'esterno. Questo bloccaggio ha una funzione puramente meccanica e funziona quindi anche in assenza di un motore di azionamento e di corrente elettrica.





Esclusiva Hörmann

- Zoccolo inferiore del montante in materiale sintetico
- Dispositivo antisollevamento meccanico nella guida di traino portante
- Sistema radio BiSecur

Aspetto identico

La visione d'insieme armoniosa di un portone nasce da tanti piccoli dettagli. Per esempio la cartella compensatrice architrave **1** viene sempre fornita nello stesso colore del portone. I telai laterali **2** sono sempre verniciati in bianco traffico RAL 9016 (identici alla superficie bianca del portone). Per portoni colorati o Decocolor sono disponibili a richiesta rivestimenti telai con la stessa superficie. Otterrete così un abbinamento perfetto!



Comfort automatico

RenoMatic light è disponibile di serie con la **motorizzazione sicura di qualità ProMatic e il telecomando a 4 tasti HSE 4 BS**. La tecnica brevettata della motorizzazione su guide assicura un funzionamento regolare e silenzioso del portone. Inoltre l'affidabile spegnimento automatico blocca il portone in presenza di ostacoli.



Sistema radio BiSecur con sicurezza certificata



Il sistema radio BiSecur bidirezionale rappresenta una tecnologia orientata al futuro per comandare in modo confortevole e sicuro sia le motorizzazioni per portoni da garage, cancelli d'ingresso e porte sia l'illuminazione e altro ancora. Con BiSecur, il sistema crittografico estremamente sicuro, sviluppato da Hörmann, dalla portata stabile e senza interferenze, avrete la garanzia che nessun estraneo possa clonare il Vostro segnale radio. È stato collaudato e certificato dagli esperti di sicurezza dell'università della Ruhr di Bochum.



Manovra sicura

I portoni sezionali Hörmann, sia come portoni singoli sia in combinazione con una motorizzazione, sono omologati e certificati secondo i severi requisiti di sicurezza della norma europea 13241-1. Nessun portone sezionale può essere più sicuro di così. Vale la pena fare un confronto!



3 colori, 3 finiture legno e 13 dimensioni

**Tutti i colori e le finiture
allo stesso prezzo**

Superficie Woodgrain in 3 colori



Bianco traffico RAL 9016



Grigio antracite RAL 7016

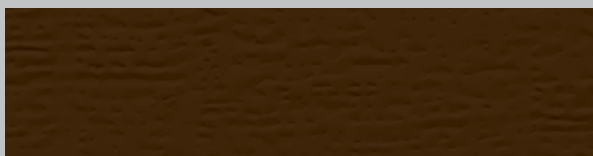

Marrone terra RAL 8028

Superficie Decocolor in 3 finiture



Golden Oak

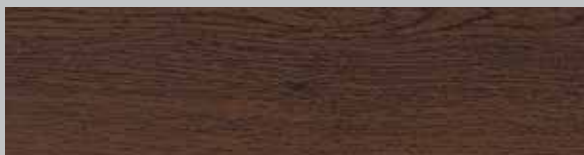

Dark Oak



Night Oak

13 dimensioni portone

Altezze in mm	2500		•			
	2250		•	•	•	•
	2125	•	•	•	•	•
	2000	•	•		•	
	2375	2500	2750	3000	5000	
	Larghezze in mm					

• Dimensioni disponibili

La superficie Decocolor è verniciata sul lato esterno in 'simil legno' Golden Oak, Dark Oak o Night Oak. Non ha lo stesso aspetto della superficie Decograin nelle porte d'ingresso Hörmann.

Gli elementi di RenoMatic light sono disponibili con mano di fondo a base di poliestere all'esterno. Il lato interno degli elementi presenta una zincatura color argento con vernice protettiva. La cartella compensatrice architrave è sempre identica al colore del portone o della finitura. Il telaio viene fornito in Woodgrain bianco traffico RAL 9016. Un rivestimento telaio nel colore del portone può essere ordinato su richiesta.